



LITHIUM LT-56

FLOTAS INDUSTRIALES | MAQUINARIA PESADA
2000A (Pico máx.) | 12/24V | 2,8 Kg



LITHIUM
LT-56



Overcharge and
Overdischarge Protection



Fuse Protection



Against-reverse Plug

El arrancador profesional **LITHIUM LT-56** 12/24V PRO es la solución definitiva de alta potencia para talleres, asistencia en carretera y flotas industriales. Gracias a su tecnología de doble voltaje (12V y 24V) y una extraordinaria corriente de pico de 2000A, garantiza el encendido inmediato de motores gasolina y diésel de cualquier cilindrada, incluyendo vehículos de gran tonelaje, camiones y maquinaria pesada.

Energía inagotable para el profesional: Equipado con una robusta batería de litio de 56.000 mAh (207,2 Wh), está concebido para maximizar la productividad. Su gran capacidad permite realizar hasta 65 arranques en vehículos de 12V y 40 arranques en sistemas de 24V con una sola carga, minimizando las interrupciones en intervenciones continuas bajo condiciones extremas.

Principales características

A pesar de su inmensa capacidad energética, el LT-56 destaca por un diseño sorprendentemente compacto y manejable de solo 2,8 kg de peso. Su estructura incorpora un asa ergonómica robusta, facilitando la movilidad en campo y el almacenamiento óptimo en vehículos de asistencia o espacios reducidos.

La seguridad y la facilidad de uso son prioritarias. Su sistema inteligente identifica automáticamente la tensión de la batería del vehículo (12V o 24V), evitando errores de selección. Además, cuenta con un blindaje electrónico integral que protege contra polaridad inversa, cortocircuitos y picos de voltaje, alertando al usuario mediante indicadores visuales para garantizar una operación 100% segura.

Sistema de Calentamiento Automático: Innovadora función de precalentamiento (luz indicadora amarilla) que permite arrancar vehículos de forma segura incluso en temperaturas invernales extremas inferiores a -20 °C.

Recarga Ultrarrápida Dedicada: Cuenta con una entrada de carga exclusiva de 29V/2A que permite recargar por completo sus 56.000 mAh en tan solo 4 horas, reduciendo drásticamente los tiempos de inactividad.

Estación Powerbank y Salida 12V: Incorpora puerto USB de carga rápida (Quick Charge) y una toma auxiliar directa de 12V 10A, permitiendo recargar desde smartphones hasta herramientas y pequeños equipos electrónicos en cualquier entorno.

Iluminación LED de Emergencia: Integra una potente linterna frontal de 3W con modos normal, estroboscópico y señal SOS, proporcionando visibilidad y seguridad en asistencias nocturnas o averías en carretera.



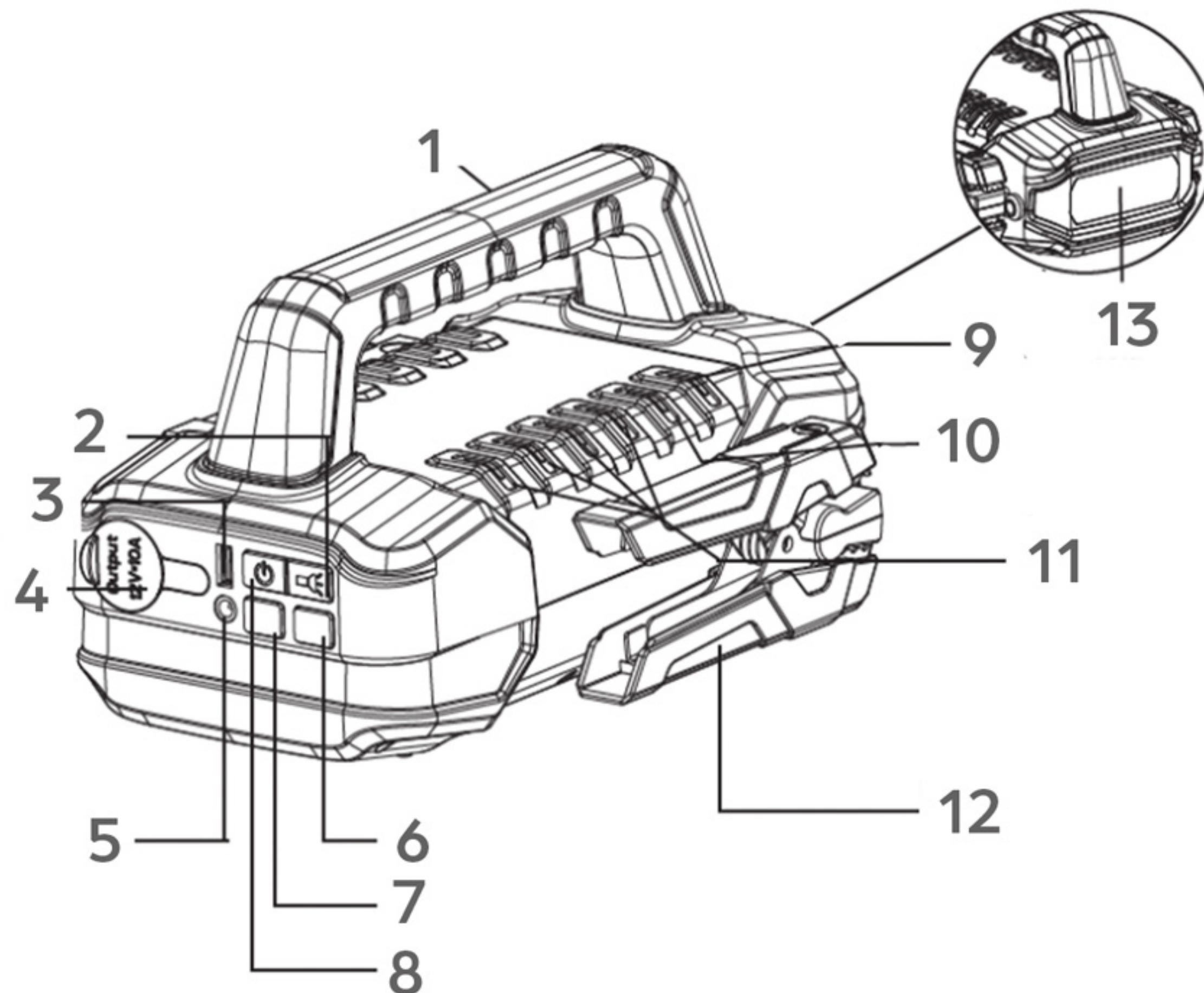

1 - **Asa** Elemento superior de agarre diseñado para facilitar el transporte del equipo.

2 - **Pulsador** Botón principal utilizado para verificar el nivel de almacenamiento (carga) del LT-56.

3 - **Pulsador LED** Interruptor que permite encender la linterna LED y alternar entre sus distintos modos de iluminación (normal, estroboscópica, SOS y apagado).

4 - **Salida 12V 10A** Toma de corriente auxiliar para conectar aparatos que funcionan a 12V (tipo encendedor de cigarrillos).

5 - **Entrada carga 29V/2A** Puerto de conexión específico para enchufar el cargador y recargar la batería interna del equipo.

6 - **Pulsador 12V** Botón para forzar manualmente la selección del voltaje de arranque a 12V en circunstancias especiales donde la batería del automóvil está muy descargada.

7 - **Pulsador 24V** Botón para forzar manualmente la selección del voltaje de arranque a 24V en casos especiales de descarga profunda.

8 - **Salida carga rápida** Puerto USB destinado a la carga veloz de dispositivos electrónicos.

9 - **Conexión incorrecta** Piloto indicador que alerta si se ha producido un error al conectar las pinzas a la batería.

10 - **Indicador de estado** Luz LED que informa sobre el proceso: Verde indica estado normal (listo para arrancar), Rojo señala una anomalía y Naranja indica que el sistema está en proceso de calentamiento.

11 - **Indicadores de batería** Conjunto de pilotos luminosos que parpadean durante la carga y muestran el nivel de capacidad disponible de la batería (25%, 50%, 75%, 100%).

12 - **Pinzas arranque** Zócalo lateral para guardar los cables y las pinzas de arranque.

13 - **Lámpara LED** Foco de iluminación integrado de 3W con funciones de emergencia y luz de trabajo.

Contenido de la Caja

Ref.10413

LITHIUM LT-56

+ Cargador de pared

+ Cable USB

+ Pinzas de arranque



Distribuido por:

Parámetro	Valor
Código de producto	10413
Intensidad MAX.	2000 A
Batería	56000 mAh (207.2 Wh)
Voltaje de arranque	12V / 24V
Tipo batería	Litio
Salidas auxiliares	Carga Rápida (5V 3A; 9V 2A; 12V 1.5A); Salida 12V 10A; Linterna LED 3W
Capacidad de arranque	1000A (2000A max.)
Motor recomendado	Gasolina / Diésel (todas las cilindradas)
Tipo conector de carga	Entrada propia (29V 2A)
Tiempo de carga 0-100%	4h
Peso	2800 g
Dimensiones	260.7 x 188 x 148.7 mm